



# MAQUETTE

à voie étroite

COUVERT À BOGIES  
"PERSHING"

Modèles réduits pour les réseaux militaires et industriels.

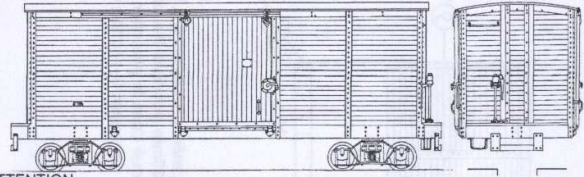

### ATTENTION

Toutes les pièces sont numérotées. Avant de montage étudiez attentivement les dessins et essayez l'assemblage avant de coller les pièces. Percez tous les trous nécessaires comme indiqués dans les dessins et limer doucement les parties en hachuré.

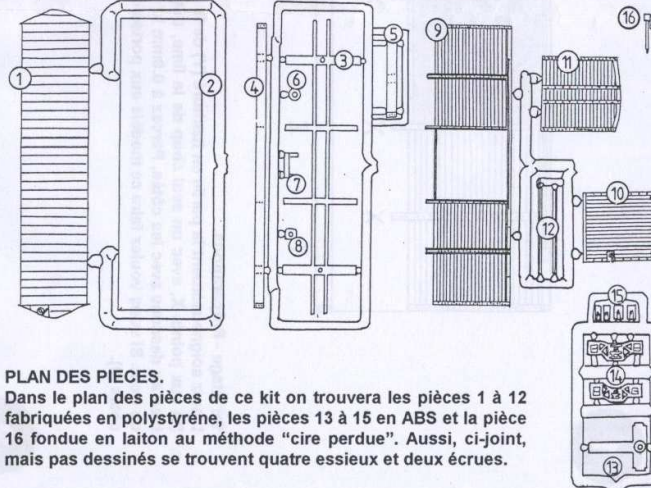

### PLAN DES PIÈCES.

Dans le plan des pièces de ce kit on trouvera les pièces 1 à 12 fabriquées en polystyrène, les pièces 13 à 15 en ABS et la pièce 16 fondue en laiton au méthode "cire perdue". Aussi, ci-joint, mais pas dessinés se trouvent quatre essieux et deux écrous.

**4**  
4ème Étage - Montage: Commencez par attacher les barres (4 et 5) autour de la base (3). Laissez-les sécher. Mettez un des deux côtés (9) et le plancher (1) sur la base, puis un des deux bouts (11), carrés. Quand ces sont assez séchés, attachez l'autre côté et l'autre bout, mêmes carrés, puis le toit (2). Ajoutez les portes (10) aux côtés comme voulues et les barreaux verticaux (12) à l'extérieur des barreaux déjà situés dans les bouts. Laissez tout sécher avant de monter les bogies soigneusement afin qu'ils ne percent pas le plancher - si les écrous sont un peu de trop longues limez à convenir.

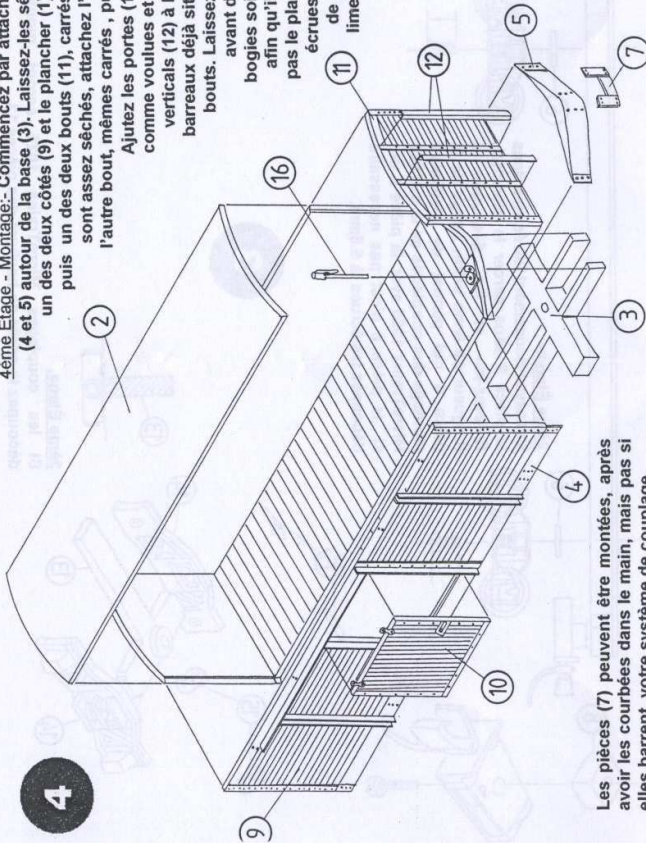

Les pièces (7) peuvent être montées, après avoir les courbées dans le main, mais pas si elles barrent votre système de couplage.