

Saurer

LE CHASSIS

Avant toute chose, il est important de monter l'essieu arrière (86) en veillant à ce que les boudins ne butent pas sous le plancher. Ne limer en aucun cas les butées horizontales des supports de bagues. Le moteur est incliné et engrainé parfaitement l'essieu. Fixez le avec la bride (98), puis faites les réglages nécessaires avec la cale (99) s'il y a lieu. Faites un essai à vide, l'essieu doit tourner sans coincer, et le moteur ne doit pas bouger dans son logement. Pour éviter que celui-ci ne se soulève de l'avant, il sera calé sous les deux ergots situés sur les deux sièges doubles médians (78).

Une fois la mise au point effectuée, démontez le moteur, puis poser les différents accessoires comme les sièges, garde-fou, différents marchepieds, tampons arrière et avant (64, 65, 82), mécanisme de retournement (celui-ci est fixé à l'intérieur des 2 longerons du châssis), garde boue avant (69) après mise en forme, etc....

Le bogie sera équipé de ses roues, pour cela écarter délicatement et très légèrement les flasques pour permettre le passage des pointes d'axes, puis resserrer modérément à la pince plate. On le fixera provisoirement avec la vis (90) puis on contraindra l'assistance du châssis sur la voie. C'est à dire la bonne position horizontale de celui-ci, normalement si l'essieu arrière est bien à sa place, le châssis est bien parallèle à la voie.

Une fois tous les accessoires posés, retirer l'essieu, le bogie, et procéder à la peinture.

PEINTURE

Peindre l'ensemble caisse + châssis + bogie (sans roues) avec un apprêt. Nous avons trouvé un produit convenable en grande surface (en bombe) pour ceux qui ne possèdent pas d'équipement de peinture.

- Puis peindre le châssis, la toiture et le bogie en noir satiné.

- Les flancs de caisse variaient suivant les compagnies, ils pouvaient être vert olive, vert foncé genre PIM : bas de caisse, et crème : haut de caisse. Et puis pourquoi pas aussi bleu-océan ou rouge brique ? L'intérieur de la caisse sera peint en crème ou vert clair. Plancher et sièges en marron.

VITRAGES

Avant de poser ceux-ci, repercer l'emplacement de la vitre côté chauffeur, puis effectuer une marque horizontale à mi-hauteur pour représenter la demi vitre mobile supérieure.

N'utilisez pas de colle cyanoacrylate qui a tendance à blanchir les vitrages, mais du ruban adhésif double face (sur les parties cachées bien sur !) ou une colle genre araldite à prise rapide.

Collez le chasse-pierres (67) sur le bogie une fois ce dernier peint et équipé des roues, sinon vous ne pourrez pas monter l'essieu avant.

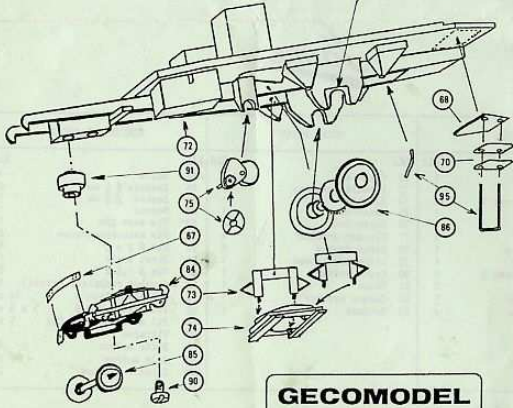
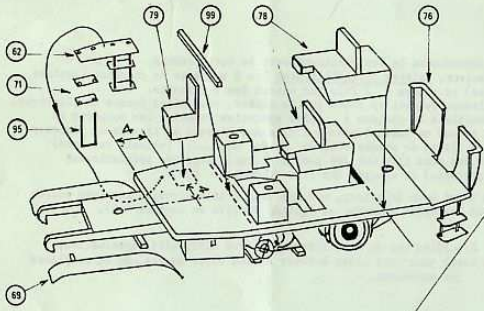

GECOMODEL

GECOMODEL

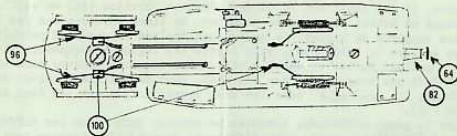

PRISES DE COURANT

Partie délicate qui déterminera le bon fonctionnement de votre SAURER.

Avant de reposer le moteur, enlevez obligatoirement les 2 supports de charbons (inutile d'enlever ces derniers) et soudez 2 fils sur chacun des 2 supports. Si vous soudez directement ceux-ci en place sur le moteur, vous allez fondre le plastique, celui-ci est très sensible à la chaleur ! Après opération remettez les supports en place, puis posez le moteur en faisant passer 2 fils sur l'avant à travers du plancher dans les deux perçages situés de chaque côté du E de GECO.... (châssis retourné). Soudez l'extrémité de ces deux fils sur les petits circuits imprimés préalablement collés (colle genre araldite) et équipés des fils de contact (96).

Les deux autres fils iront sous le moteur, sur les deux petits circuits imprimés collés à l'intérieur des deux longerons châssis, et équipés de fils de contact (96).

N'oubliez pas de nous informer de vos difficultés éventuelles, nous ferons de notre mieux pour vous aider à mener à bien votre assemblage ou remplacer des pièces abîmées. Bon amusement.

* Pour ceux qui ne possèderaient pas de fer à souder, il existe des colles spéciales non isolantes. Serait-ce la bonne solution pour des assemblages intégraux sans aucune soudure ? pourquoi pas ! Dans ce cas inutile d'enlever les supports de charbons.

Saurer

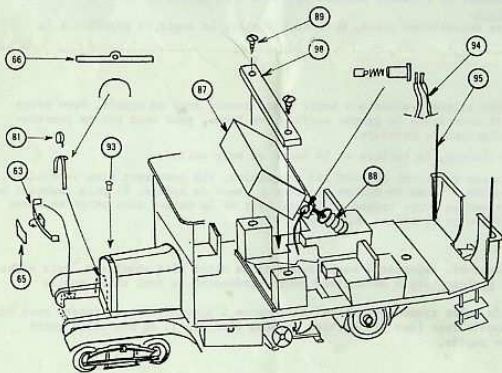

TOLERIE		METAL BLANC		PIECES DETACHEES	
Réf.	Qté	Réf.	Qté	Réf.	Qté
60	1	72	1	64	1
61	1	73	2	85	2
62	1	74	1	86	1
63	1	75	1	87	1
64	1	76	2	88	1
65	1	77	1	89	2
66	1	78	2	90	1
67	1	79	1	91	1
68	2	80	1	92	2
69	2	81	1	93	1
70	5	82	1	94	1
71	4	83	1	95	3
				96	5
				97	
				98	1
				99	1
				100	2